

Инструкция по эксплуатации

Кондиционер воздуха

Канальный тип

Внутренний блок
ARG90EL(3)
ARG90TL(3)

Наружный блок
AOG90EP(3)
AOG90TP(3)

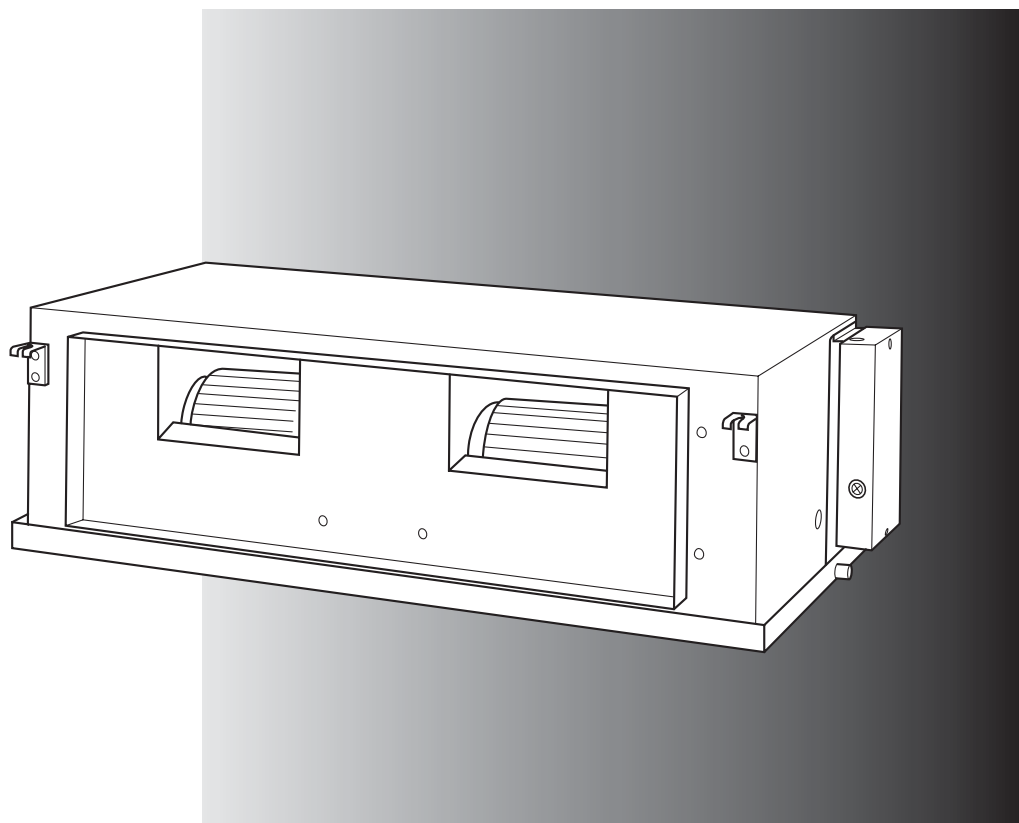



Данное руководство понадобится вам
для дальнейшего использования

СОДЕРЖАНИЕ

МЕРЫ ПРЕДОСТОРОЖНОСТИ	1	РЕГУЛИРОВАНИЕ НАПРАВЛЕНИЯ ЦИРКУЛЯЦИИ ВОЗДУХА ..	12
НАЗВАНИЯ ЧАСТЕЙ	2	ИСПОЛЬЗОВАНИЕ В РЕЖИМЕ КАЧАНИЯ	12
ПОДГОТОВКА	3	ЧИСТКА И УХОД	13
ЭКСПЛУАТАЦИЯ	3	НЕИСПРАВНОСТИ И САМОДИАГНОСТИКА	14
ИСПОЛЬЗОВАНИЕ ТАЙМЕРА (ВЫКЛТАЙМЕР/ВКЛТАЙМЕР)	5	ОСОБЕННОСТИ ЭКСПЛУАТАЦИИ	15
ИСПОЛЬЗОВАНИЕ ТАЙМЕРА (НЕДЕЛЬНЫЙ ТАЙМЕР) ...	6	ЭКСПЛУАТАЦИЯ СИСТЕМЫ	16
ЭКСПЛУАТАЦИЯ В РЕЖИМЕ ЭНЕРГОСБЕРЕЖЕНИЯ	11	НЕПОЛАДКИ	16

МЕРЫ ПРЕДОСТОРОЖНОСТИ

- До установки прибора убедитесь, что вы внимательно прочли эти “Меры предосторожности” и можете правильно эксплуатировать прибор.
- Все инструкции в данном разделе относятся к технике безопасности; обязательно обеспечивайте безопасные условия эксплуатации прибора.
- Параграфы с пометками “ОПАСНО”, “ПРЕДУПРЕЖДЕНИЕ” и “ОСТОРОЖНО” имеют следующие значения в данном руководстве:

 ОПАСНО!	Этим символом помечены инструкции, неправильное выполнение которых наиболее вероятно может привести к гибели или серьезной травме пользователя или обслуживающего персонала.
 ПРЕДУПРЕЖДЕНИЕ!	Этим символом помечены инструкции, неправильное выполнение которых может привести к гибели или серьезной травме пользователя.
 ВНИМАНИЕ!	Этим символом помечены инструкции, неправильное выполнение которых может привести к травме пользователя или нанесению ущерба имуществу.

ОПАСНО!

- Не пытайтесь самостоятельно устанавливать кондиционер воздуха.
- В этом приборе нет частей, обслуживаемых пользователем. Всегда обращайтесь к уполномоченному сервисному персоналу, если требуется отремонтировать этот прибор.
- Всегда обращайтесь к уполномоченному сервисному персоналу, если требуется отсоединить или установить этот прибор при переезде.
- Не подвергайте себя воздействию холодного воздуха: не стойте в течение продолжительного времени под потоком воздуха из кондиционера.
- Не помещайте пальцы или какие-либо предметы в выходной порт или воздухозаборные решетки.
- Не выключайте и не включайте кондиционер воздуха с помощью отключения и включения прерывателя электроцепи.
- В случае неисправности (при появлении запаха гари и т.д.) немедленно прекратите эксплуатацию прибора, выключите прерыватель цепи и обратитесь к уполномоченному сервисному персоналу.

ВНИМАНИЕ!

- Обеспечьте периодическое проветривание помещения при пользовании прибором.
- Не направляйте поток воздуха прямо на нагревательные приборы или камины.
- Не становитесь на кондиционер воздуха и не помещайте на него предметы.
- Не вешайте предметы на внутренний прибор.
- Не ставьте вазы с цветами или сосуды с водой на кондиционер воздуха.
- Не подвергайте кондиционер воздуха непосредственному воздействию воды.
- Не прикасайтесь к кондиционеру воздуха мокрыми руками.
- Отключайте сетевое питание, если прибор не используется в течение продолжительных периодов.
- Всегда выключайте прерыватель электропитания при чистке кондиционера воздуха или воздушного фильтра.
- При работе в режиме отопления соединительные клапаны становятся горячими: проявляйте осторожность.
- Проверьте состояние установочного стенда и убедитесь, что он не поврежден.
- Не помещайте под прямой поток воздуха домашних животных или растений.
- При включении в зимнее время после длительного периода неиспользования выполняйте следующее:
Переведите выключатель электропитания в положение ВКЛ. не менее, чем за 12 часов до включения прибора.
- Не пейте воду, стекающую из кондиционера воздуха.
- Не используйте прибор для содержания продуктов питания, растений или домашних животных, точных приборов или произведений искусства.
- Не надавливайте на лопасти радиатора.
- Эксплуатируйте только с установленными фильтрами воздуха.
- Не блокируйте и не закрывайте воздухозаборную решетку и выходной порт.
- Убедитесь, что любое электрическое оборудование расположено на расстоянии не менее одного метра от внутреннего и наружного приборов.
- Избегайте устанавливать кондиционер воздуха около камина или нагревательного прибора.
- При установке внутреннего и наружного прибора проявляйте осторожность и не допускайте приближения детей к месту установки.
- Не используйте вблизи от кондиционера воздуха воспламеняющихся газов.

НАЗВАНИЯ ЧАСТЕЙ

Инструкции, относящиеся к отоплению (*) применимы только к МОДЕЛЯМ С РЕЖИМОМ «HEAT & COOL» (реверсивный цикл).



Рис. 1 Внутренний блок

- 1 Выходной порт
- 2 Входной порт
- 3 Дренаж (основной)
- 4 Дренаж (аварийный)

Рис. 2 Наружный блок

- 5 Вход воздуха
- 6 Выход воздуха

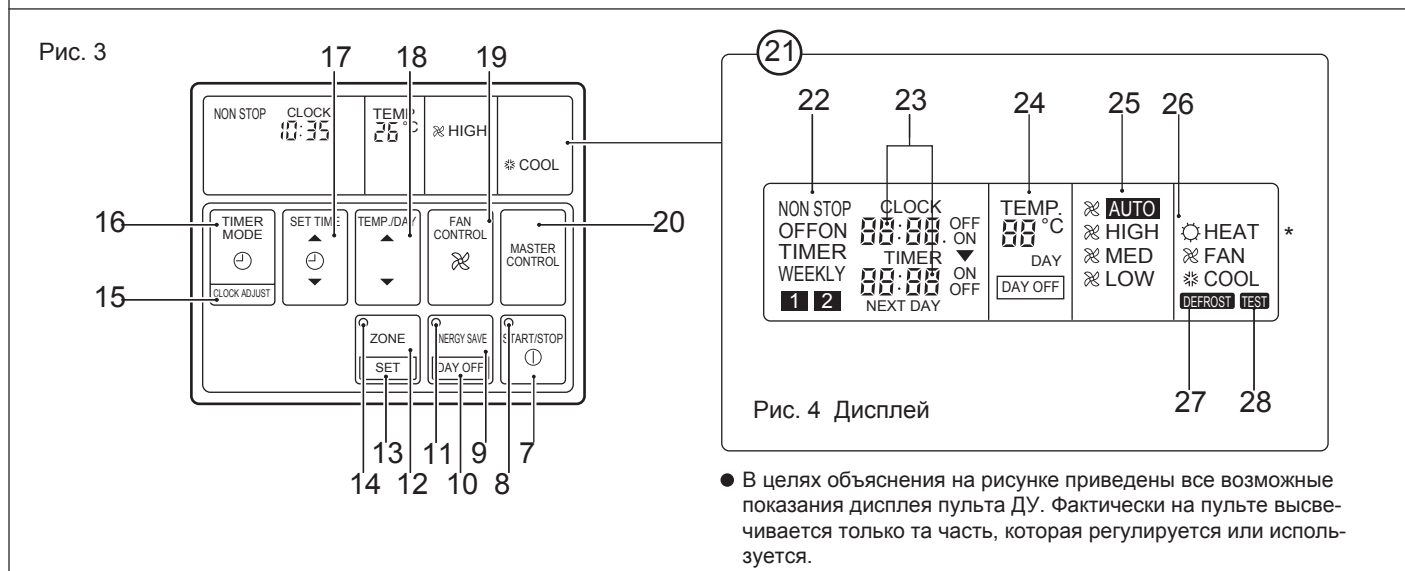
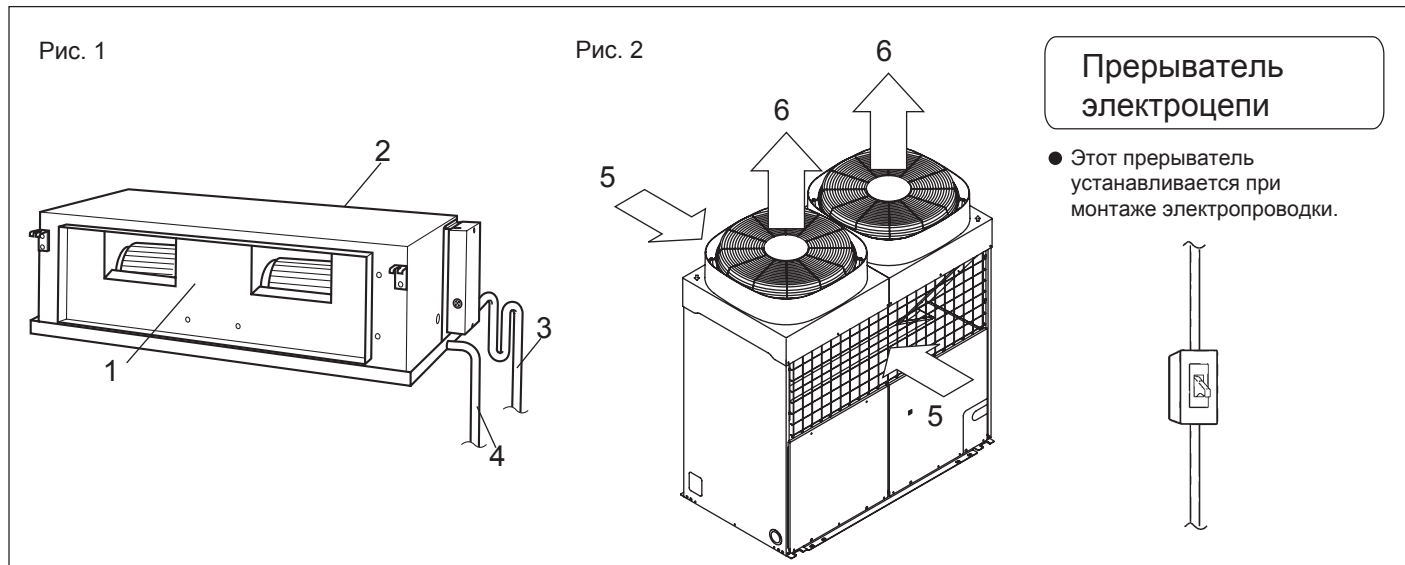
Рис. 3 Пульт управления

- 7 Кнопка START/STOP
- 8 Индикатор Operation (Режим работы)
- 9 Кнопка ENERGY SAVE
- 10 Кнопка DAY OFF
- 11 Индикатор ENERGY SAVE
- 12 Кнопка ZONE Control
- 13 Кнопка SET
- 14 Индикатор ZONE Control
- 15 Кнопка CLOCK ADJUST
- 16 Кнопка TIMER MODE
- 17 Кнопка SET TIME
- 18 Кнопка SET TEMP./DAY
- #19 FAN CONTROL Button
- 20 Кнопка MASTER CONTROL

- 21 Дисплей пульта управления (Рис. 4)
- 22 Дисплей режима таймера
- 23 Дисплей часов (CLOCK/TIMER)
- 24 Дисплей заданной температуры (TEMP.)
- #25 Дисплей скорости вентилятора
- 26 Дисплей режима работы
- 27 Дисплей DEFROST (Оттайка)
- 28 Дисплей TEST (тест)

Внимание:
Эта модель не имеет функции скорости вентилятора. (19, 25)

ПОДГОТОВКА

Установка текущего времени

1 Нажмите кнопку РЕГУЛИРОВКА ЧАСОВ и держите ее более трех секунд.

2 Нажмите кнопку ТЕМПЕРАТУРА/ДЕНЬ и установите день.

▲: используйте для перевода дня вперед.

▼: используйте для перевода дня назад.

День указывается кодовым номером от 1 до 7, как показано в таблице ниже. Задайте номер, который соответствует текущему дню.

Код дня	1	2	3	4	5	6	7
День недели	Пон.	Втор.	Ср.	Четв.	Пянт.	Субб.	Воскр.

3 Нажмите кнопку УСТАНОВКА ВРЕМЕНИ и установите время.

▲: Используется для перевода времени вперед.

▼: Используется для перевода времени назад.

(Нажать один раз для перевода времени на 1 минуту, нажать и держать для перевода времени 10-минутными интервалами.)

4 Нажмите кнопку РЕГУЛИРОВКА ЧАСОВ еще раз.

Фиксируются новые значения дня и времени. Дисплей дня гаснет, а дисплей времени перестает мигать.

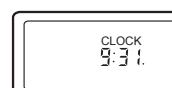
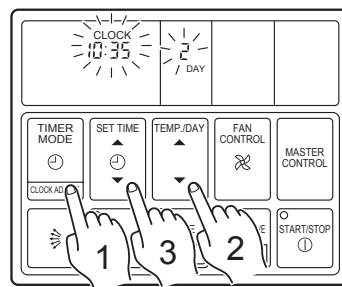

Пример: Установка времени на 9:31.

ЭКСПЛУАТАЦИЯ

Инструкции, относящиеся к отоплению (*) применимы только к МОДЕЛЯМ С «HEAT & COOL» (реверсивный цикл).

Выбор режима эксплуатации

1 Нажмите на кнопку СТАРТ/СТОП.

Прибор включится и загорится индикатор (зеленый) работы пульта дистанционного управления.

2 Нажмите на кнопку ГЕНЕРАЛЬНОГО КОНТРОЛЯ, чтобы выбрать требуемый режим.

* HEAT — COOL — FAN
 (* Нагрев) (Охлаждение) (Вентилятор)

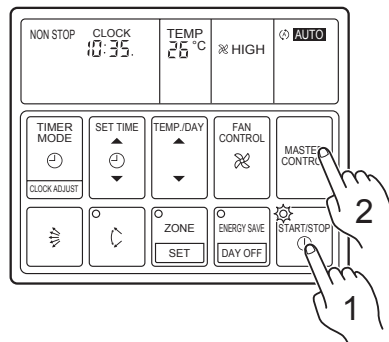

Пример: Установка на Охлаждение

Установка термостата

Нажмите кнопку ТЕМПЕРАТУРА/ДЕНЬ, чтобы выбрать желаемую температуру.

▲ : нажимайте для увеличения значения, установленного на термостате.

▼ : нажимайте для уменьшения значения, установленного на термостате.

● Диапазон значений, устанавливаемых на термостате:

* Нагрев от 16 до 30 °C

Охлаждение от 18 до 30 °C

Значение, установленное на термостате, следует рассматривать как ориентировочное значение, которое может отличаться от фактической температуры в помещении.

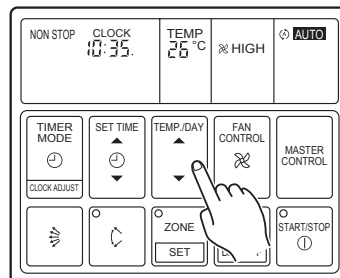

Пример: Установка на 26 °C

Остановка работы

Нажмите кнопку START/STOP (старт/стоп).

Индикатор работы (зеленый) пульта управления погаснет.

Содержание дисплея исчезает останется только текущее время.

ИСПОЛЬЗОВАНИЕ ТАЙМЕРА (ВЫКЛ ТАЙМЕР/ВКЛ ТАЙМЕР)

Перед использованием функции таймера убедитесь, что пульт дистанционного управления установлен на правильное текущее время и день.

Нажмите кнопку СТАРТ/СТОП. После включения устройства, произведите следующие действия:

OFF Timer / ON Timer (ВЫКЛ Таймер / ВКЛ Таймер)

- 1 Нажмите кнопку РЕЖИМ ТАЙМЕРА, чтобы высветить ВЫКЛ Таймер или ВКЛ Таймер. Таймер начинает работать. (Если таймер установлен на ВКЛ, кондиционер воздуха выключается.)

При каждом нажатии кнопки функция таймера меняется в следующем порядке:

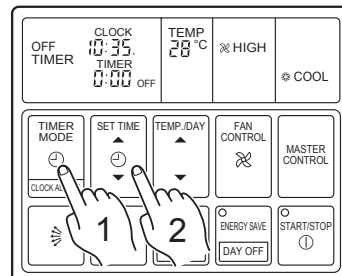
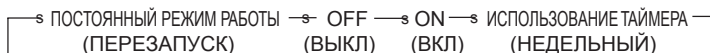

- 2 Нажмите кнопку УСТАНОВКА ВРЕМЕНИ и установите время таймера.

▲ : Используется для перевода времени вперед.

▼ : Используется для перевода времени назад.

(Нажать один раз для перевода времени на 1 минуту, нажать и держать для перевода времени 10-минутными интервалами.)

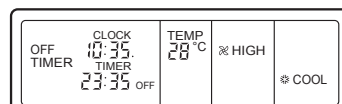

Пример: Установка функции ВЫКЛ ТАЙМЕР на 23:35

Подтверждение или изменение установок до начала эксплуатации

- Для подтверждения установок
Нажмите один раз кнопку РЕЖИМ ТАЙМЕРА. (Информация об установке таймера высвечивается на дисплее в течение 15 секунд после нажатия кнопки РЕЖИМ ТАЙМЕРА.)
- Для изменения установок
Подтвердите установки как указано выше, затем нажмите кнопку УСТАНОВКА ВРЕМЕНИ и кнопку РЕЖИМ ТАЙМЕРА для изменения желаемого параметра. (Установки таймера высвечиваются на дисплее в течение 15 секунд после нажатия кнопки.)
- После подтверждения или изменения установок нажмите кнопку СТАРТ / СТОП для начала работы.

Для изменения установки таймера во время работы

Действуйте, как указано в шаге 2.

Изменение режима таймера во время работы

Нажмите кнопку РЕЖИМ ТАЙМЕРА и установите желаемый режим.

Отмена режима таймера во время работы таймера

Нажмите кнопку РЕЖИМ ТАЙМЕРА и установите на дисплее режим "НЕПРЕРЫВНО" (устройство переключается на режим непрерывной работы).

Выключение во время работы таймера

Нажмите кнопку СТАРТ / СТОП.

ИСПОЛЬЗОВАНИЕ ТАЙМЕРА (НЕДЕЛЬНЫЙ ТАЙМЕР)

Используйте недельный таймер, чтобы задать время работы для каждого дня недели.

Свойства недельного таймера

- Устанавливает различное время работы для каждого дня недели.
- Устанавливает один или два периода работы на каждый день (задаёт одно или два времени ВКЛ, одно или два времени ВЫКЛ).
- Устанавливает время с минимальным интервалом 5 мин.
- Время ВЫКЛ. может быть перенесено на последующий день.
- Использует функцию ДЕНЬ ОТКЛ (DAY OFF), чтобы отменить работу в любой день предстоящей недели (одноразовая отмена).

Установка функций недельного таймера

Нажмите кнопку СТАРТ/СТОП, чтобы выключить кондиционер воздуха, а затем выполните следующие действия.

- 1** Нажмите кнопку РЕЖИМ ТАЙМЕРА, чтобы на дисплее появилось изображение WEEKLY (НЕДЕЛЬНЫЙ). Теперь дисплей показывает текущий день (с помощью КОДА ДНЯ), время первого включения ВКЛ. и выключения ВЫКЛ. для определенного дня (время "WEEKLY 1"), скорость вентилятора и режим работы. Значение времени вверху показывает время ВКЛ., и значение внизу показывает время ВЫКЛ. Если какое-либо из этих значений времени не установлено, соответствующий дисплей времени пустой " -:-:-".

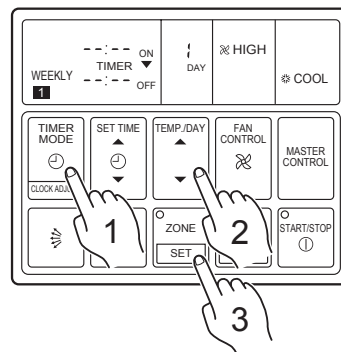

- 2** Нажмите кнопку ТЕМПЕРАТУРА / ДЕНЬ, чтобы выбрать день, который вы хотите установить.

- ▲ : используйте для перевода дня вперед.
- ▼ : используйте для перевода дня назад.

Код дня	1	2	3	4	5	6	7
День недели	Пон.	Втор.	Ср.	Четв.	Пятн.	Субб.	Воскр.

- 3** Держите кнопку УСТАНОВКА нажатой в течение 3 секунд. Время ВКЛ. на дисплее "WEEKLY 1" начинает мигать, а дисплеи скорости вентилятора и режима работы гаснут.

- 4** Нажмите кнопку УСТАНОВКА ВРЕМЕНИ, чтобы установить время первого включения в заданный день. ▲ : используйте для перевода времени вперед. ▼ : используйте для перевода времени назад. (Нажмите один раз, чтобы перевести время на 5 минут, держите кнопку нажатой и время будет изменяться 10-минутными интервалами.)

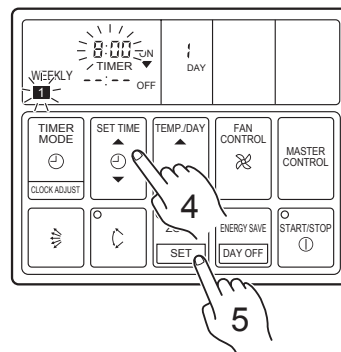

- 5** Нажмите кнопку УСТАНОВКА. Фиксируется значение времени первого включения в выбранный день. Дисплей времени ВКЛ. перестает мигать, и начинает мигать время первого ВЫКЛ. "WEEKLY 1".

ИСПОЛЬЗОВАНИЕ ТАЙМЕРА (НЕДЕЛЬНЫЙ ТАЙМЕР)

- 6** Нажмите кнопку **УСТАНОВКА ВРЕМЕНИ**, чтобы установить время первого выключения кондиционера в заданный день. Самое раннее время выключения, которое Вы можете установить, - через 5 минут после времени включения. Самое позднее время выключения 23:55 последующего дня.

- 7** Нажмите кнопку **УСТАНОВКА**. Это нажатие фиксирует время первого выключения в заданный день, завершая установку значений "WEEKLY 1" для того дня. Дисплей изменяется на "WEEKLY 2", и время второго включения для того дня начинает мигать.

- 8** Повторите действия, описанные в пунктах 4 - 7, чтобы установить время второго включения и выключения для того дня (значения времени "WEEKLY 2"). Когда Вы нажимаете кнопку **УСТАНОВКА** после задания времени выключения "WEEKLY 2", система регистрирует значения "WEEKLY 2" для конкретного дня и возвращается к заданию времени включения для "WEEKLY 1". (Установленное время первого включения появляется повторно и начинает мигать на дисплее.)

Вы можете просмотреть то, что Вы установили, нажимая кнопку **УСТАНОВКА**. Каждое нажатие перемещает Вас на следующее значение в таком порядке.

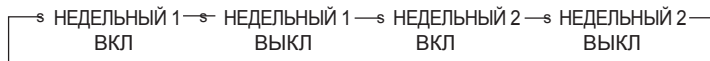

- 9** Нажмите кнопку **ТЕМПЕРАТУРА / ДЕНЬ**, чтобы выбрать для установки другой день. Затем повторите действия 4 - 8, описанные выше, чтобы установить время включения и выключения для заданного дня.

- 10** После того, как Вы полностью закончили установку времени, держите кнопку **УСТАНОВКА** нажатой в течение 3 секунд.

Дисплей WEEKLY (ЕЖЕНЕДЕЛЬНО) мигает в течение 3 сек. пока новые установки WEEKLY TIMER (ЕЖЕНЕДЕЛЬНЫЙ ТАЙМЕР) записываются и затем снова появляется дисплей часов.

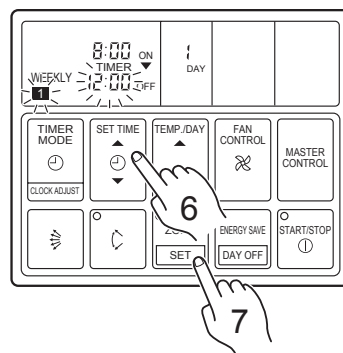

Если функции таймера не заданы, нажмите кнопку **УСТАНОВКА**, при этом дисплей времени не заполнен "---" и выполните следующее действие.

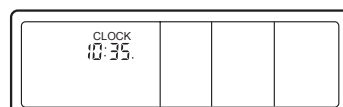

Примечания:

- Если никакие значения времени не мигают, дисплей часов автоматически появится снова через 15 секунд, в случае если не нажаты никакие кнопки.
- Мигающее значение времени указывает на то, что система находится в режиме установки времени. Чтобы вернуться к дисплею часов, Вы должны держать кнопку **УСТАНОВКА** нажатой в течение 3 секунд.
- Не обязательно устанавливать значения времени для двух дисплеев WEEKLY 1 и WEEKLY 2. Если Вы хотите, Вы можете установить значения только для WEEKLY 1 или только для WEEKLY 2.
- Допустимый диапазон значений для установки времени дня показан ниже.

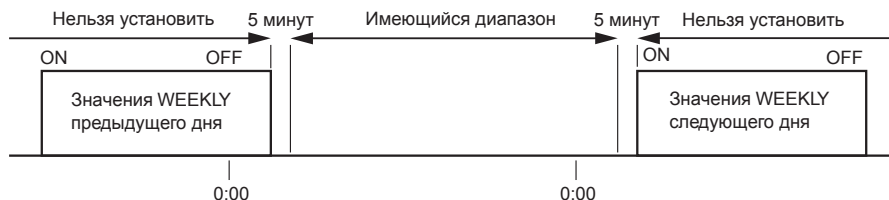

- (5) Если Вы устанавливаете время выключения на следующий день после времени включения, на дисплее появляется заголовок **СЛЕДУЮЩИЙ ДЕНЬ (NEXT DAY)**.

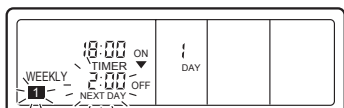

Начало работы недельного таймера

- 1 Нажмите кнопку РЕЖИМ ТАЙМЕРА, чтобы на дисплее появилось изображение “WEEKLY” (недельный).
- 2 Нажмите кнопку СТАРТ/СТОП, чтобы начать использование. (Это действие не обязательно, если кондиционер воздуха уже включен).

Недельный таймер начинает функционировать, и включается индикатор работы. (Если текущее время находится между первым включением и выключением или вторым включением и выключением для текущего дня, кондиционер воздуха включится. В противном случае кондиционер останется выключенным.)

Дисплей дня заменяется дисплеем температуры.

Теперь дисплей времени вверху показывает текущее время, а дисплей времени внизу показывает следующее запрограммированное время включения или выключения.

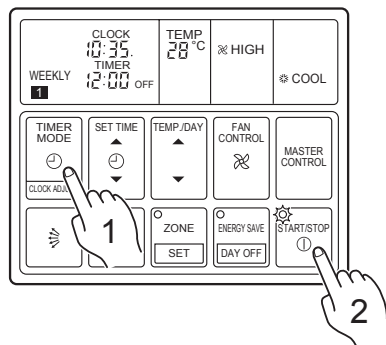

Чтобы прекратить работу недельного таймера

- Чтобы отключить недельный таймер, оставляя кондиционер воздуха включенным:
Нажмите кнопку РЕЖИМ ТАЙМЕРА, чтобы выбрать ПОСТОЯННЫЙ РЕЖИМ РАБОТЫ (NONSTOP), ВЫКЛ. ТАЙМЕР (OFF TIMER), или ВКЛ. ТАЙМЕР (ON TIMER).
- Чтобы отключить недельный таймер вместе с кондиционером воздуха нажмите кнопку СТАРТ/СТОП.

Чтобы просмотреть установленные значения времени

Нажмите кнопку СТАРТ/СТОП, чтобы отключить кондиционер воздуха, и затем выполните следующее.

- 1 Нажмите кнопку РЕЖИМ ТАЙМЕРА, чтобы появилось изображение “WEEKLY” на дисплее.
- 2 Нажмите кнопку ТЕМПЕРАТУРА / ДЕНЬ, чтобы выбрать день, который Вы хотите проверить.
- 3 Нажмите кнопку УСТАНОВКА ВРЕМЕНИ (▲ или ▼), чтобы выбрать дисплеи времени “WEEKLY 1” или “WEEKLY 2”.

Чтобы отменить избранные значения времени

Нажмите кнопку СТАРТ/СТОП, чтобы отключить кондиционер воздуха, затем выполните следующее.

- 1 Выполните действия 1 - 3 раздела “Установка функций недельного таймера”, чтобы выбрать день, который Вы хотите изменить.
- 2 Нажмите кнопку УСТАНОВКА, чтобы выбрать время включения, которое Вы хотите отменить.
Убедитесь, что Вы выбрали время ВКЛ (верхний дисплей времени).
- 3 Держите нажатой сторону ▼ кнопки УСТАНОВКА ВРЕМЕНИ, до тех пор пока дисплей времени не станет пустым “----”.

- 4 Нажмите кнопку УСТАНОВКА.
Значение времени первого выключения (время ВЫКЛ для “WEEKLY 1”) стирается и на пустом дисплее мигает изображение “----”.

- 5 Нажмите кнопку УСТАНОВКА снова.
Это действие завершает отмену значений времени ВКЛ / ВЫКЛ для “WEEKLY 1”.
Значение времени второго включения (время ВКЛ. “WEEKLY 2”) появляется и мигает на дисплее. Если Вы хотите удалить другие значения времени, повторите действия 2 - 5.

- 6 После того как значение удалено, держите нажатой кнопку УСТАНОВКА в течение 3 секунд.
Дисплей WEEKLY загорается на короткое время, затем появляется дисплей часов.

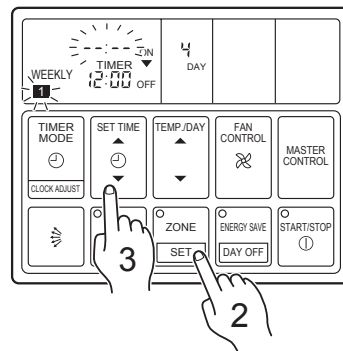

Пример: Удаление значений времени ВКЛ / ВЫКЛ “WEEKLY 1” для дня 4 (четверг)

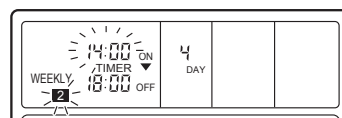
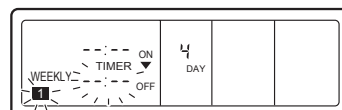

ИСПОЛЬЗОВАНИЕ ТАЙМЕРА (НЕДЕЛЬНЫЙ ТАЙМЕР)

Чтобы изменить избранные значения времени

Нажмите кнопку СТАРТ/СТОП, чтобы отключить кондиционер воздуха, затем выполните следующее.

- 1 Выполните действия 1 - 3 раздела “Установка функций недельного таймера”, чтобы выбрать день, который Вы хотите изменить.
- 2 Нажмите кнопку УСТАНОВКА, чтобы выбрать время, которое Вы хотите изменить. Выбранное значение мигает на дисплее. Каждое нажатие перемещает Вас к следующему значению для выбранного дня в такой последовательности.

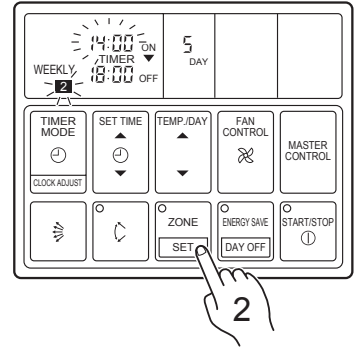
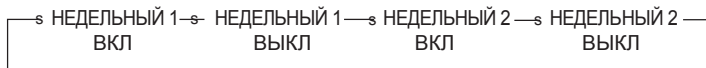

Пример: Изменение установки “ЕЖЕНЕДЕЛЬНО 2” ВКЛ за день 5 (пятница) в 15:30 в место 14:00

- 3 Нажмите кнопку УСТАНОВКА ВРЕМЕНИ, чтобы изменить значение времени.
- 4 Нажмите кнопку УСТАНОВКА. Новое значение отменяет предыдущее.
- 5 После того как значение отменено, держите нажатой кнопку УСТАНОВКА в течение 3 секунд. Дисплей WEEKLY загорается на короткое время, затем появляется дисплей часов.

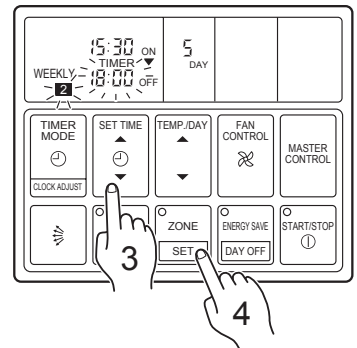

Примечания:

В следующих случаях отмените установленное время до того, как выполнить требуемые изменения.

- (1) Если Вы хотите изменить время включения на более позднее время по сравнению с текущим установленным временем выключения.

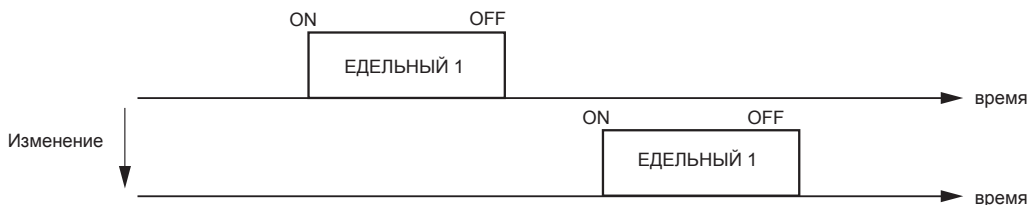

- (2) Если изменение вызовет пересечение отрезков времени между первым включением и выключением и вторым включением и выключением.

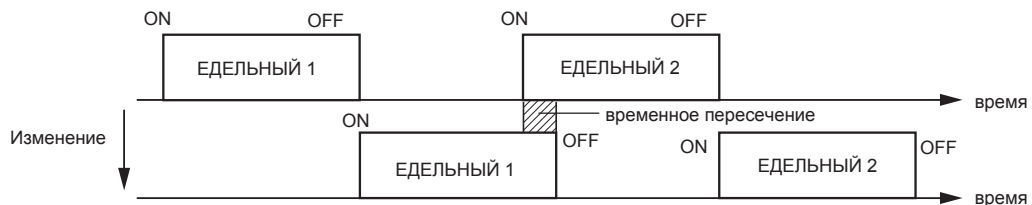

О функции ДЕНЬ ОТКЛ

- Используйте функцию ДЕНЬ ОТКЛ., чтобы отменить работу в заданное время для выбранного дня предстоящей недели.
- Это временная, одноразовая функция. Функция ДЕНЬ ОТКЛ автоматически отменяется, как только истекает указанный день.

Использование функции ДЕНЬ ОТКЛ

Нажмите кнопку СТАРТ/СТОП, чтобы отключить кондиционер воздуха, затем выполните следующее

- 1 Выполните действия 1 - 2 раздела “Установка функций недельного таймера”, чтобы выбрать день, который Вы хотите установить как ДЕНЬ ОТКЛ.
- 2 Нажмите кнопку ДЕНЬ ОТКЛ. Фиксируется значение ДЕНЬ ОТКЛ., и заголовок ДЕНЬ ОТКЛ появляется на дисплее.
 - Чтобы отменить установку ДЕНЬ ОТКЛ. Вы можете отменить значение, нажимая кнопку ДЕНЬ ОТКЛ снова.

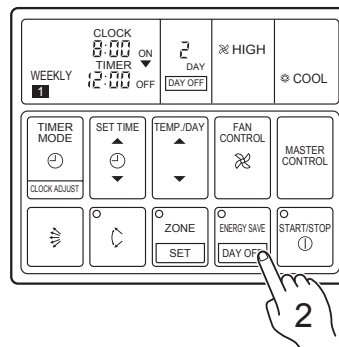

Пример: Отмена запрограммированной работы для дня 2 (вторник).

Примечания:

- (1) Функция ДЕНЬ ОТКЛ имеется в наличие только для тех дней, для которых уже существуют заданные значения времени в режиме WEEKLY.
- (2) Вы можете применить эту функцию для любого из следующих семи дней (начиная счет с текущего дня).
- (3) Функция ДЕНЬ ОТКЛ действует в диапазоне, показанном ниже. Функция ДЕНЬ ОТКЛ может быть установлена только для того дня в режиме WEEKLY, для которого задано время включения ВКЛ.

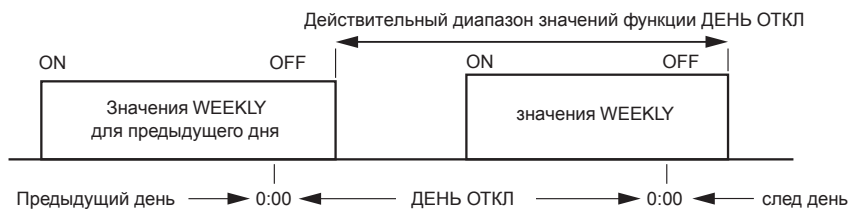

- (4) На нижней линии дисплея часов обычно будет изображение “-:-:-” для заданного ДНЯ ОТКЛ, во время работы режима WEEKLY.

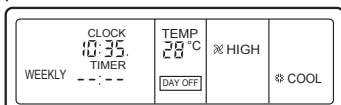

Предупреждения при установке времени

Установка не возможна в следующих случаях (поэтому выполните необходимые изменения значений времени)

- Если Вы установили время включения, оставляя незаполненным значение времени выключения. Ничего не произойдет, когда Вы нажмёте кнопку УСТАНОВКА. Чтобы продолжить, нажмите кнопку УСТАНОВКА ВРЕМЕНИ и введите соответствующее значение.
- Если делается попытка установить только время выключения. Ничего не произойдет, когда Вы нажмёте кнопку УСТАНОВКА ВРЕМЕНИ. Нажмите кнопку УСТАНОВКА и исправьте заданное значение для времени включения.
- Время включения и выключения не могут быть установлены на одно и то же значение.
- Время выключения не может быть установлено ранее, чем время включения.
- Значения WEEKLY 2 не могут быть заданы на более раннее время, чем значения WEEKLY 1.
- Отрезки времени WEEKLY 1 и WEEKLY 2 не могут пересекаться.

ЭКСПЛУАТАЦИЯ В РЕЖИМЕ ЭНЕРГОСБЕРЕЖЕНИЯ

Инструкции, относящиеся к отоплению (*) применимы только к МОДЕЛЯМ С РЕЖИМОМ ОХЛАЖДЕНИЯ И ОТОПЛЕНИЯ (Обратный цикл).

Использование режима ЭНЕРГОСБЕРЕЖЕНИЕ

Нажмите кнопку ЭНЕРГОСБЕРЕЖЕНИЕ.

Устройство работает в режиме энергосбережения.

Загорится индикатор ЭНЕРГОСБЕРЕЖЕНИЕ (зеленый).

Отмена режима ЭНЕРГОСБЕРЕЖЕНИЕ

Нажмите кнопку ЭНЕРГОСБЕРЕЖЕНИЕ еще раз.

Режим ЭНЕРГОСБЕРЕЖЕНИЕ отключается.

Индикатор ЭНЕРГОСБЕРЕЖЕНИЕ выключается, и устройство возвращается в предыдущий режим работы.

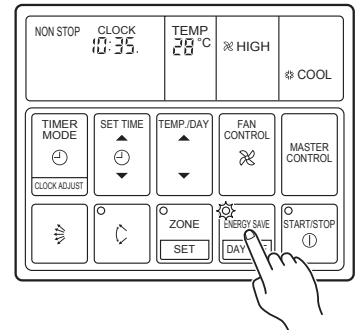

О режиме ЭНЕРГОСБЕРЕЖЕНИЕ

- Режим экономии энергии (ЭНЕРГОСБЕРЕЖЕНИЕ) несколько повышает установленную температуру в режиме охлаждения и снижает установленную температуру в режиме обогрева, используя программное обеспечение для экономичной работы устройства.
- При нажатии кнопки ЭНЕРГОСБЕРЕЖЕНИЕ во время работы кондиционера воздуха устройство переключается на режим экономии. При нажатии кнопки ЭНЕРГОСБЕРЕЖЕНИЕ, когда устройство находится в режиме таймера (ВКЛ таймер, НЕДЕЛЬНЫЙ таймер), устройство переключается на режим экономии в момент включения таймером.
- При выключении кондиционера воздуха, когда устройство находится в режиме экономии, данный режим отменяется.
- Температура, установленная на пульте дистанционного управления, при использовании режима энергосбережения не меняется.

■* При работе в режиме отопления (только модель ОБОГРЕВ и ОХЛАЖДЕНИЕ (обратный цикл))

После нажатия кнопки ЭНЕРГОСБЕРЕЖЕНИЕ установленная температура понижается примерно на 1 °C каждые 30 минут. После понижения температуры на 2 °C она остается на этом уровне.

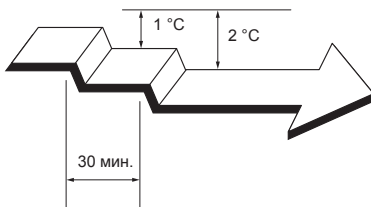

▲ Установить режим ЭНЕРГОСБЕРЕЖЕНИЕ.

■ При работе в режиме охлаждения

После нажатия кнопки ЭНЕРГОСБЕРЕЖЕНИЕ установленная температура повышается примерно на 0,5 °C каждые 30 минут. После повышения температуры на 1 °C она остается на этом уровне.

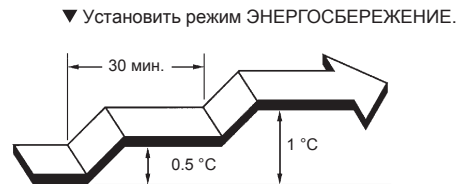

▼ Установить режим ЭНЕРГОСБЕРЕЖЕНИЕ.

ЭКСПЛУАТАЦИЯ СИСТЕМЫ

<Управляйте несколькими приборами с помощью только одного пульта дистанционного управления>
Один пульт ДУ может управлять до 16 кондиционеров воздуха. Все кондиционеры могут управляться одним установленным значением.

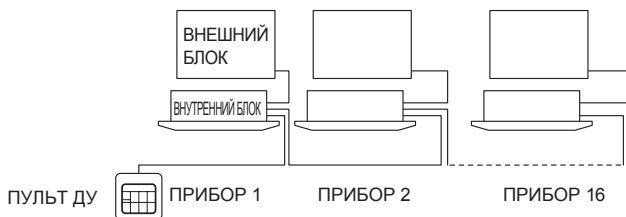

Чтобы применить функцию УПРАВЛЕНИЕ ЗОНОЙ

Когда нажата кнопка УПРАВЛЕНИЕ ЗОНОЙ, если централизованно управляются несколько кондиционеров, отключатся только кондиционеры с предварительно заданными значениями.

Нажмите кнопку УПРАВЛЕНИЕ ЗОНОЙ.

Предварительно установленные приборы отключатся.

Индикатор ЗОНЫ (зеленый) загорится.

Чтобы отключить УПРАВЛЕНИЕ ЗОНОЙ

Нажмите кнопку УПРАВЛЕНИЕ ЗОНОЙ еще раз.

Те приборы, которые были остановлены, включатся снова.

Индикатор ЗОНЫ погаснет.

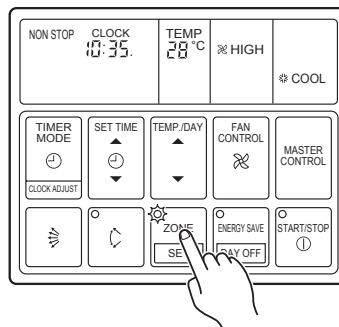

ЧИСТКА И УХОД



Предупреждение!

- Перед чисткой блока, убедитесь, что остановили и обесточили.
- Выключите электрический прерыватель.
- Вентилятор работает в высокой скорости внутри блока, и возможна травма.

Монтаж воздушного фильтра

Убедитесь, что фильтр установлен в решетке входного отверстия воздуха внутреннего блока.



Фильтры могут быть куплены через вашего местного дилера.

Очистка фильтра

Если позволяют грязи собираться в воздушном фильтре, то поток воздуха будет уменьшен, что ведет к ухудшению эффективности и увеличению шума работы. Убедитесь, что фильтры чистили регулярно.

Каким образом чистить

Используйте пылесос, чтобы удалить пыль и грязь с воздушного фильтра, или вымойте в синтетическом мощном средстве. После мытья, сушите в затемненном месте, затем установите фильтр на место.

- Когда блок используется в течение длительных периодов эксплуатации, внутри блоке может накапливаться грязь, сокращая его эффективность. Мы рекомендуем, чтобы блок регулярно осматривался, в дополнение к вашей собственной чистке. За дополнительной информацией, обращайтесь к уполномоченному сервисному персоналу.
- При чистке тела блока, не используйте воду горячее, чем 40 °C, грубые абразивные чистящие средства или легкоиспаряющиеся жидкости подобно бензолу или растворителю.
- Не обрабатывайте тело блока жидкими инсектицидами или аэрозолями.
- Если блок не будет использоваться более одного месяца, убедитесь, что внутренние части блока полностью сухие. Для сушки используйте блок в режиме вентилятора в течение половины дня.

ОСОБЕННОСТИ ЭКСПЛУАТАЦИИ

Инструкции, относящиеся к нагреву(*) применимы только к МОДЕЛЯМ с режимами ОХЛАЖДЕНИЯ И НАГРЕВА (реверсивный цикл).

Пожалуйста, прочитайте и примите к сведению следующие особенности этого кондиционера воздуха.

Эксплуатация и производительность

* Эффективность отопления

- Данный кондиционер воздуха использует тепловой насос, поглощающий тепло из наружного воздуха и передающий его в помещение. Соответственно, его эффективность обогрева уменьшается по мере снижения температуры наружного воздуха. Если оказывается, что обогрев помещения недостаточное, рекомендуем использовать кондиционер вместе с другими нагревательными приборами.
- Кондиционеры с тепловым насосом используют рециркуляцию теплого воздуха в целях обогрева всего помещения. Соответственно, после включения кондиционера требуется некоторое время для нагревания воздуха во всем помещении.

* В случае если температура внутри и вне помещения высокая

Если температура внутри и вне помещения высокая во время использования в режиме Отопления, вентилятор внешнего блока может временами останавливаться.

* Автоматическое размораживание, управляемое микропроцессором

- Когда температура наружного воздуха низкая, а влажность высокая, на наружном устройстве накапливается иней, уменьшая его эффективность обогрева. В таких случаях компьютер автоматически включает цикл размораживания, а на пульте дистанционного управления появляется слово **DEFROST**. Кондиционер вновь включается через 4-15 минут.

Охлаждение при низкой температуре окружающей среды

Если температура вне помещения падает, вентиляторы внешнего блока могут переключиться на низкую скорость, или один из вентиляторов может время от времени останавливаться.

АВТО Перезапуск

В случае перебоев в сети питания

- В случае если подача электроэнергии к кондиционеру прерывается из-за перебоев в сети, кондиционер включится снова автоматически в ранее заданный режим, как только питание будет восстановлено.
- Использование других электроприборов (электродрель и т.д.) или использование вблизи переносного радиопередатчика может вызвать неполадки кондиционера. В этом случае временно отключите прерыватель электроцепи и включите его снова, а затем используйте пульт ДУ, чтобы возобновить работу.

Температурный и влажностный диапазон

Допустимый диапазон температуры и влажности следующие:

		Режим охлаждения	*Режим нагрева
Наружная температура	Модель охлаждения	Примерно 0 to 52°C	—
	Модель HEAT & COOL (реверсивный цикл)	Примерно 0 to 46°C	Примерно – 10 to 21°C
Температура кондиционируемого помещения		Примерно 18 to 30°C	Ниже 30°C
Влажность помещения		Около 80 % или ниже Если блок используется в течение длинных периодов при высокой влажности, могут формироваться условия конденсации влаги на поверхности внутреннего блока, и капать на другие объекты ниже.	—

- Если кондиционер использован при более высоких температурных условиях чем, в таблице, встроенные защиты могут сработать, чтобы предотвратить повреждение блока. Также, в течение режима охлаждения, если блок используется при условиях более низких температур чем, в вышеупомянутой таблице, внутренний теплообменник может обмерзнуть, приводя к водной утечке или другому ущербу.
- Не используйте этот блок для других целей кроме Охлаждения, (*) Нагрева и Вентиляции комнат в обычном жилье.

НЕИСПРАВНОСТИ И САМОДИАГНОСТИКА

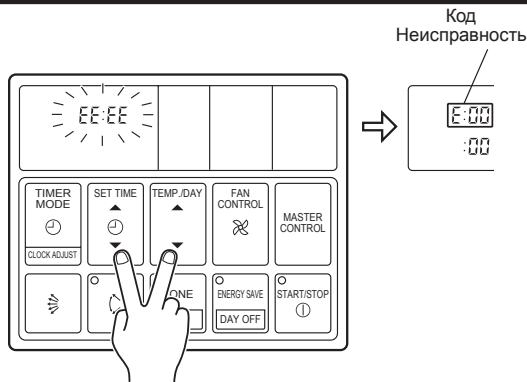

Если в работе кондиционера воздуха возникают неисправности, он выключается, а на дисплее вместо часов появляется "EE:EE".

- Если индикатор работы горит, выключите его нажатием кнопки СТАРТ / СТОП.
- Одновременно нажмите кнопки УСТАНОВКА ВРЕМЕНИ (▼) и ТЕМПЕРАТУРА/ДЕНЬ (▼) и держите их более трех секунд для включения режима самодиагностики.
Код неисправности появляется на дисплее на месте часов.
- Еще раз нажмите кнопки УСТАНОВКА ВРЕМЕНИ (▼) и ТЕМПЕРАТУРА/ДЕНЬ (▼) и держите их более трех секунд для включения режима самодиагностики.

E:03	Короткое замыкание на датчике температуры воздуха в комнате.
E:04	Датчик температуры внутреннего теплообменника в обрыве.
E:05	Короткое замыкание на датчике внутреннего теплообменника.
E:06	Датчик температуры наружного теплообменника в обрыве.
E:07	Короткое замыкание на датчике температуры наружного теплообменника.
E:08	Погрешность в соединении источника питания
E:09	Используется поплавковый переключатель
E:0A	Наружный датчик температуры воздуха в обрыве.
E:0B	Короткое замыкание на наружном датчике температуры воздуха.
E:0C	Датчик температуры выпускной трубы в обрыве.
E:0D	Короткое замыкание на датчике температуры выпускной трубы.
E:0E	Необычно высокое давление воздуха вне помещения
E:0F	Температура выпускной трубы ненормальная.
E:11	Ошибка модели
E:12	Ошибка вентилятора внутреннего блока
E:13	Ошибка сигнала, поступающего из внешнего блока
E:14	Ошибка программируемой односторонней памяти EEPROM внешнего блока

Код Неисправность	неисправности
E:00	Погрешность связи (внутреннее устройство ←→ пульт дистанционного управления)
E:01	Погрешность связи (внутреннее устройство ←→ наружное устройство)
E:02	Датчик температуры воздуха в комнате в обрыве.

НЕПОЛАДКИ

Инструкции, относящиеся к отоплению (*) применимы только к МОДЕЛЯМ с режимами ОХЛАЖДЕНИЯ И НАГРЕВА (Реверсивный цикл).



В случае проявления неисправностей (если пахнет гарью и т.д.) немедленно прекратите эксплуатацию прибора, отключите его от электросети с помощью выключателя обратитесь в специализированную службу сервиса.

Простое отключение выключателя питания прибора не отсоединит прибор полностью от источника питания. Всегда будьте уверены в том, что Вы отключили прерыватель электроцепи, чтобы гарантировать полное отключение питания.

Прежде, чем вызывать техобслуживание, проверьте следующее:

	Симптом	Проблема	См. стр.
НОРМАЛЬНОЕ ФУНКЦИОНИРОВАНИЕ	Кондиционер не начинает немедленно работать:	<ul style="list-style-type: none"> Если прибор останавливают, а затем немедленно снова запускают, то компрессор не будет работать в течение приблизительно 3 минут, чтобы предотвратить перегорание предохранителей. Когда включают, а затем снова выключают прерыватель электроцепи, в течение приблизительно 3 минут срабатывает защита электроцепи, и в это время прибор не функционирует. 	—

	Симптом	Проблема	См. стр.
НОРМАЛЬНОЕ ФУНКЦИОНИРОВАНИЕ	Запахи:	● Из внутреннего прибора может исходить слабый запах. Этот запах возникает из-за запахов в помещении (запах мебели, табака и т.д.), которые скопились в кондиционере.	—
	Легкий туман или пар:	● Во время работы в режиме Охлаждение можно видеть, как из внутреннего прибора выделяется небольшая дымка. Это возникает в результате резкого Охлаждения воздуха в помещении воздухом, поступающим из кондиционера, что приводит к конденсации и образованию легкой дымки.	—
		* ● Во время работы в режиме НАГРЕВА вентилятор наружного прибора может остановиться и будет видно, как от блока поднимается пар. Это возникает в результате действия функции Автоматического Размораживания.	12
	Поток воздуха прекращается.	* ● Когда начинает функционировать режим Нагрева, вентилятор временно останавливается, чтобы позволить прогреться внутренним частям.	—
		* ● Во время работы в режиме Нагрева, если температура в помещении поднимается выше установки термостата, наружный и внутренний блоки остановятся. Если требуется продолжать нагрев помещения, установите термостат на более высокое значение.	
* ● Во время работы в режиме Отопление прибор временно останавливается (от 2 до 16 минут) в результате действия функции Автоматического Размораживания. Во время работы Автоматического Размораживания изображение DEFROST (РАЗМОРАЖИВАНИЕ) появится на дисплее пульта дистанционного управления.		12	
Из наружного прибора выделяется вода:	● Пока прибор осуществляет мониторинг температуры в помещении, вентилятор может останавливаться.	—	
	* ● Во время работы в режиме Отопление из наружного прибора может выделяться вода в результате действия функции Автоматического Размораживания.	12	

	Симптом	Что проверить	См. стр.
ПРОВЕРЬТЕ ЕЩЕ РАЗ	Кондиционер совсем не работает:	● Может быть, был перебой в подаче электроэнергии?	—
		● Может быть, перегорел предохранитель или сработал прерыватель электроцепи?	
		● Работает ли таймер?	4
	Плохие результаты в режиме Охлаждение (или *Обогрев):	<ul style="list-style-type: none"> ● Может быть, загрязнен фильтр воздуха? ● Не засорены ли отверстия впуска и выпуска воздуха кондиционера? ● Может быть, неправильно установлено значение температуры на термостате? ● Может быть, открыто окно или дверь? ● Может быть, при работе в режиме Охлаждение через окно поступает яркий солнечный свет? (Задержите занавески). ● Может быть, при работе в режиме Охлаждение в помещении работает нагревательный прибор или компьютеры, или в помещении слишком много людей? 	—

Если после выполнения указанных проверок проблема остается, или если Вы заметите запах гари, немедленно выключите прибор, отключите прерыватель электроцепи и проконсультируйтесь с уполномоченным сервисным персоналом.

